

LUNA

Montageanleitung für Fachkräfte



Inhaltsverzeichnis

Inhaltsverzeichnis

1	Hinweise zur Sicherheit und zum Produkt.....	3
2	Montage	3
2.1	Position des Produktes.....	3
2.2	Jalousie montieren (geschraubte Ausführung).....	3
2.3	Jalousie montieren (geklebte Ausführung).....	5
2.4	Funktionsprüfung	6
2.5	Problembeseitigung Wendeverhalten (geschraubte Ausführung)	7
2.6	Montage abschließen.....	7

1 Hinweise zur Sicherheit und zum Produkt



Warnhinweise sind mit diesem Symbol in der Anleitung gekennzeichnet.



- Anleitung vor dem Gebrauch des Produktes durchlesen!
- Sicherheits- und Einstellhinweise beachten!

Zielgruppe

Die Anleitung richtet sich an die Fachkraft, den qualifizierten Monteur.

Zulässige Tätigkeiten

Zulässig sind nur Tätigkeiten an dem Produkt, die in dieser Anleitung beschrieben sind. Es dürfen keinerlei sonstige Veränderungen ohne schriftliche Genehmigung von ANWIS vorgenommen werden.

Bestimmungsgemäße Verwendung

Die nachfolgenden Angaben gelten für folgendes Produkt: Jalousie Luna

Teilebezeichnung



Abb. 1: Teileübersicht Jalousie Luna

2 Montage

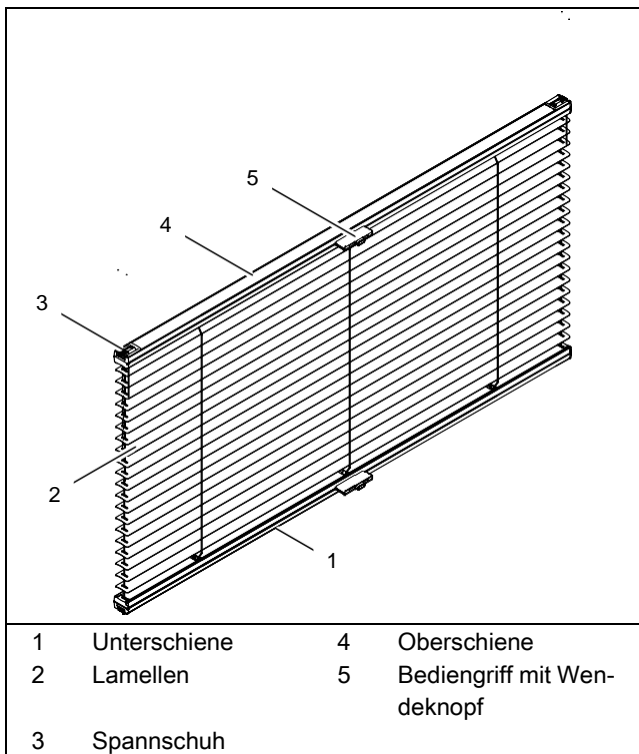

INFO

Die Seitenangaben/Sichten beziehen sich auf die Blickrichtung von innen nach außen.

2.1 Position des Produktes



Abb. 2: Maßskizze Jalousie Luna (geschraubte Ausführung)



Abb. 3: Maßskizze Jalousie Luna (geklebte Ausführung)

2.2 Jalousie montieren (geschraubte Ausführung)

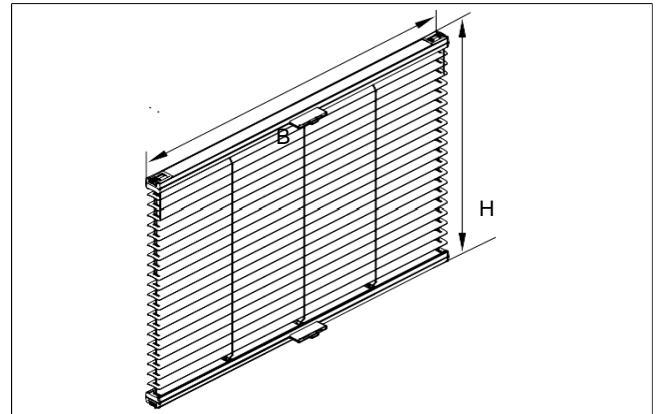
Spanschuhe vorbereiten

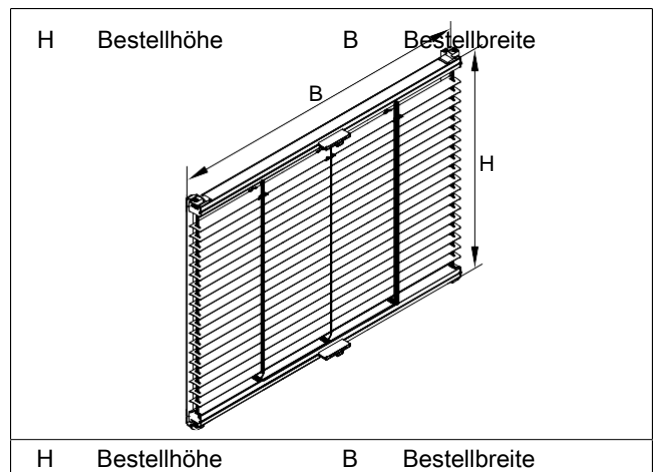

INFO

Die mehrteiligen Spanschuhe sind für den Transport zusammengesteckt und müssen für die Montage getrennt werden.

Montage

	<ul style="list-style-type: none"> ■ Grundplatte des Spannschuhs festhalten! ■ Spannseile greifen und vorsichtig nach oben ziehen! ■ Spannschuh aus Grundplatte entriegeln! ■ Spannschuh mit Spannseilen aus Grundplatte entnehmen!
--	---

Spannschuhe montieren

i INFO

- Montageuntergrund auf Unebenheit überprüfen!
- Ggf. Unebenheiten ausgleichen!

	<p>Abstände</p> <ul style="list-style-type: none"> ▶ A (Vorderkante Grundplatte - Fensterrahmen) = 2,5 mm ▶ B (Außenkante Grundplatte - Glasscheibe) = min. 10 mm <ul style="list-style-type: none"> ■ Grundplatten oben und unten in der Glasleiste nach den Maßvorgaben positionieren!
	<ul style="list-style-type: none"> ■ Befestigungsloch markieren und bohren! ■ Grundplatte an Glasleiste anschrauben!
	<ul style="list-style-type: none"> ■ Diagonalen der Grundplatten zueinander überprüfen! Es gilt: $D1=D2$!

Tab. 1: Grundplatte an Montageuntergrund befestigen

Jalousie montieren

- Zugschnüre mit Spannschuhen von Jalousiepaket abwickeln!

i INFO

Die Bediengriffe zeigen in Richtung Rauminnenseite.

<p>1 Jalousie 2 Fensterflügel</p>

Abb. 4: Jalousie in Fensterflügel einsetzen

- Jalousie [1] in Fensterflügel einschwenken! Richtige Einbaulage der Lamellen beachten!

i INFO

Die Schnüre laufen parallel zueinander und dürfen sich nicht überkreuzen.

Obere Spannschuhe montieren	
	<ul style="list-style-type: none"> ■ Spannschuh in die obere Grundplatte einschwenken! ■ Spannschuh nach oben drücken und in Grundplatte einrasten!
	<ul style="list-style-type: none"> ■ Überstehende Schnüre der oberen Spannschuhe auf ca. 10 mm einkürzen!
	<ul style="list-style-type: none"> ■ Abdeckkappen auf obere Spannschuhe aufschieben!

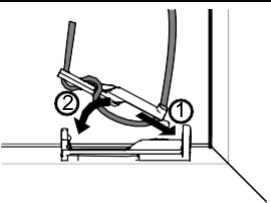
Untere Spanschuhe montieren	
	<ul style="list-style-type: none"> ■ Spanschuhe in die unteren Grundplatten einschwenken! ■ Spanschuhe nach unten drücken und in Grundplatte einrasten!

2.3 Jalousie montieren (geklebte Ausführung)

Fenster für Montage vorbereiten

- Fensterscheibe an den Stellen mit Reinigungsmittel (im Zubehör) säubern, an denen die Klebeschiene auf der Fensterscheibe befestigt werden soll! Fläche mind. 5 Min. trocknen lassen.



HINWEIS

Produktbeschädigung durch herunterfallende Jalousie

Durch Feuchtigkeit auf der Fensterscheibe wird die Haftung der rückseitigen Klebefläche verringert und die Jalousie kann herunterfallen!

- Die Fensterscheibe nach der Reinigung gut abtrocknen lassen bzw. mit fusselfreiem Tuch trocken reiben!

- Bei Holzfenstern mit Silikonrückständen einen Primer zur Haftverbesserung verwenden!

Haltewinkel in Klebeschiene einsetzen

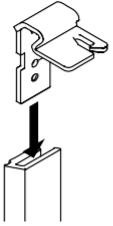
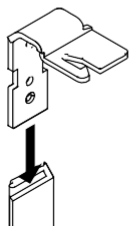
<p>Klebeschiene rechts</p> 	<p>INFO</p> <p>Die Einkerbung des Haltewinkels zeigt nach rechts.</p> <ul style="list-style-type: none"> ■ Haltewinkel oben und unten in Führungsschiene eindrücken!
<p>Klebeschiene links</p> 	<p>INFO</p> <p>Die Einkerbung des Haltewinkels zeigt nach links.</p> <ul style="list-style-type: none"> ■ Haltewinkel oben und unten in Führungsschiene eindrücken!

Klebeschienen an Fenster montieren

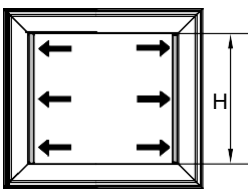
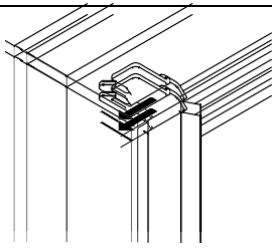
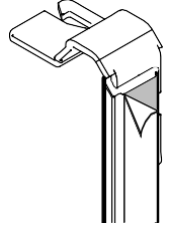
	<ul style="list-style-type: none"> ■ Klebeschienen an Dichtung der Glasleiste anhalten! ■ Klebeschienen in der Höhe zueinander ausrichten!
	<ul style="list-style-type: none"> ■ Markierung von Oberkante der Klebeschiene (nicht vom Haltewinkel) an Fensterrahmen anzeichnen!
	<ul style="list-style-type: none"> ■ Schutzfolie ein Stück (ca. 100 mm) von Klebestreifen abziehen!



INFO

- Aussparung der Schienen für rechte und linke Jalousie-Seite beachten!

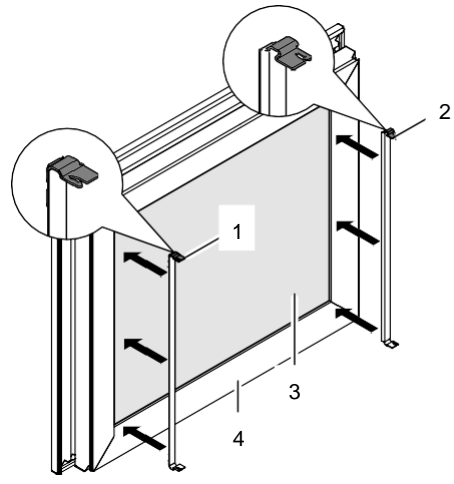

1 Klebeschiene links	3 Glasscheibe
2 Klebeschiene rechts	4 Fensterrahmen

Abb. 5: Klebeschienen an Fenster ansetzen

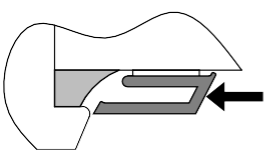
	<ul style="list-style-type: none"> ■ Klebeschiene wie dargestellt über der Dichtung positionieren!
--	---

Montage

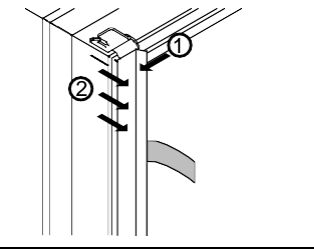
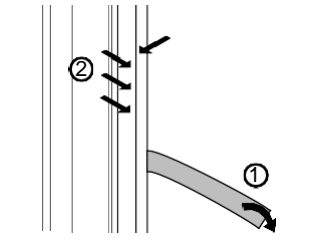
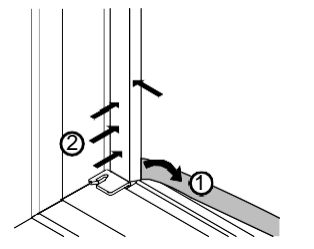
	<ul style="list-style-type: none"> ■ Klebeschiene an Markierung anhalten! ■ Klebeschiene im Bereich des freigelegten Klebestreifens an Dichtung schieben und fest an Glasscheibe andrücken!
	<ul style="list-style-type: none"> ■ Folie von Klebestreifen weiter abziehen! ■ Klebeschiene an Dichtung schieben und andrücken! ■ Vorgehen bis zum Ende der Klebeschiene wiederholen!
	<ul style="list-style-type: none"> ■ Folie von Klebestreifen komplett abziehen! ■ Unteren Bereich der Klebeschiene an Dichtung schieben und komplett an Glasscheibe andrücken! ■ Gesamte Klebeschiene nochmals fest an Glasscheibe andrücken! ■ Vorgehen bei der Zweiten Klebeschiene wiederholen!

Jalousie montieren

- Zugschnüre mit Spannschuhen von Jalousiepaket abwickeln!

i **INFO**
Die Bediengriffe zeigen in Richtung Rauminnenseite.



Abb. 6: Jalousie in Fensterflügel einsetzen

- Jalousie [1] in Fensterflügel einschwenken! Richtige Einbaulage der Lamellen beachten!

i **INFO**
Die Schnüre laufen parallel zueinander und dürfen sich nicht überkreuzen.

Oberen Spannschuh montieren

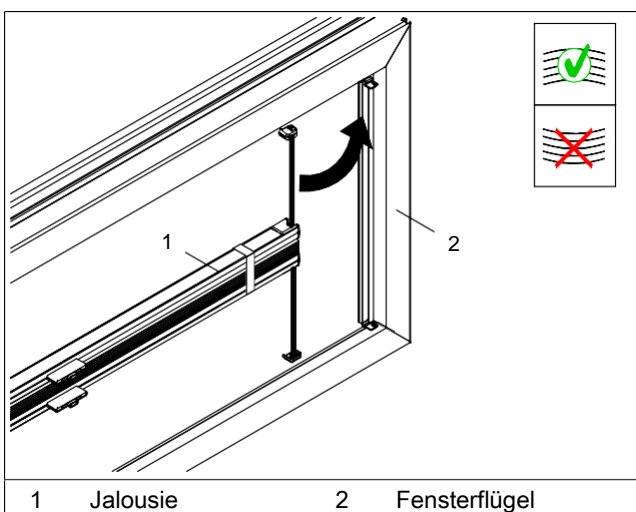
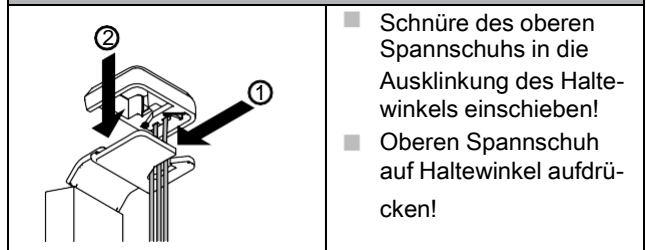

Unteren Spannschuh montieren

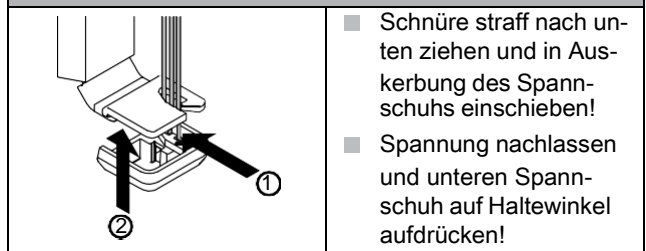

i **INFO**
Vor der ersten Benutzung der Jalousie sollte eine Zeitdauer von 12 Stunden nicht unterschritten werden.

2.4 Funktionsprüfung

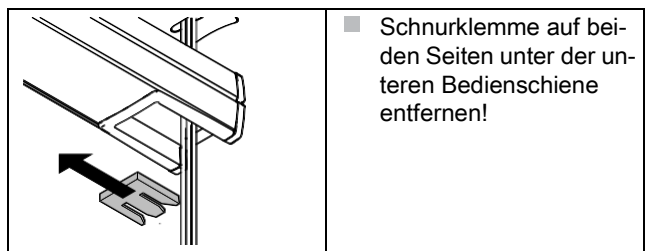

- Oberschiene verschieben und auf Leichtgängigkeit überprüfen!
- Unterschiene verschieben und auf Leichtgängigkeit überprüfen!
- Lamellenwendung mit beiden Bediengriffen überprüfen! Falls die Lamellen nicht komplett oder nur schwergängig wenden, muss die Wendeschnur gestrafft/gelöst werden ([siehe Kapitel 2.5/Seite 7](#))!

i **INFO**
Eine Nachstellung der Wendeschnur ist **nur** bei der geschraubten Ausführung des Produkts möglich!

2.5 Problembehebung Wendeverhalten (geschraubte Ausführung)



INFO

Die Spannschnüre der Jalousie sind werksseitig voreingestellt. Ein eventuelles Nachspannen darf nur an der mittleren Schnur (Wendeschnur) erfolgen.

Die Wendeschnur darf nur so straff sein, dass sie gerade verläuft und keine Wellen schlägt! Die Schnurspannung muss bei beiden Wendeschnüren (rechts/links) identisch sein.

Problembehebung schwergängige Wendung

- ▶ Lamellen lassen sich mit dem Bediengriff nur schwer wenden!
- ▶ Ober-/Unterschiene lassen sich nur schwergängig verschieben!

Ursache	Behebung
Wendeschnur zu straff gespannt!	<ul style="list-style-type: none"> ■ Die Schnurspannung lockern!



INFO

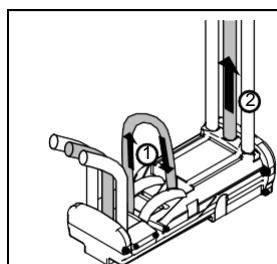

- Schlaufe der Wendeschnur (ca. 5 mm hoch) im Spannschuh erzeugen!
- Wendeschnur aus Spannschuh ziehen und Wendeverhalten der Lamellen überprüfen!
- Vorgehen ggf. wiederholen, bis das Wendeverhalten stimmt.

Problembehebung unvollständige Wendung

- ▶ Lamellen lassen sich mit dem unteren Bediengriff nicht komplett wenden!
- ▶ Ober-/Unterschiene bleiben nicht an der gewünschten Position stehen und "sacken" eigenständig nach!

Ursache	Behebung
Wendeschnur zu locker!	<ul style="list-style-type: none"> ■ Die Schnurspannung erhöhen!

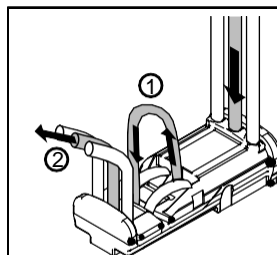

- Schlaufe der Wendeschnur (ca. 5 mm hoch) im Spannschuh erzeugen!
- Wendeschnur aus Spannschuh ziehen und Wendeverhalten der Lamellen überprüfen!
- Vorgehen ggf. wiederholen, bis das Wendeverhalten stimmt.

2.6 Montage abschließen

Abdeckkappe Spannschuh montieren

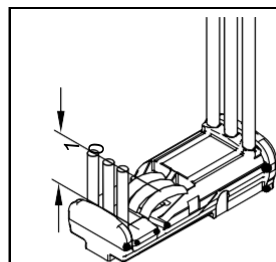

- Überstehende Schnüre bei allen vier Spannschuhen auf ca. 10 mm einkürzen!

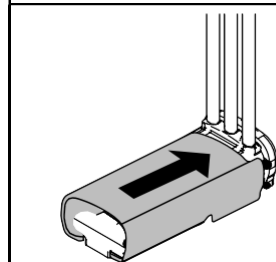

- Abdeckkappen auf untere Spannschuhe aufschieben!

- Unterlagen an den Bediener aushändigen!
- Bediener in die Handhabung des Produktes einweisen!

ANWIS Sp. z o.o. ul. Smocza 16/18

PL-87-800 Włocławek

Polen

www.anwis.de

info@anwis.de